

## EENVOUDIG TE BEKIJKEN EN VAST TE STELLEN

### Alarmen

Het CANAIRE-regelsysteem heeft een dubbel alarmsysteem dat signalen op twee niveaus afgeeft:

- ALARM ("ROOD" alarm)
- WAARSCHUWING ("GEEL" alarm)

Als een ROOD alarm in het systeem verschijnt:

- Het alarmpictogram met een MOERSLEUTEL wordt weergegeven op het display.
- Akoestisch alarmsignaal klinkt - lange piep.
- Regel ONMIDDELLIJK een reparatie.

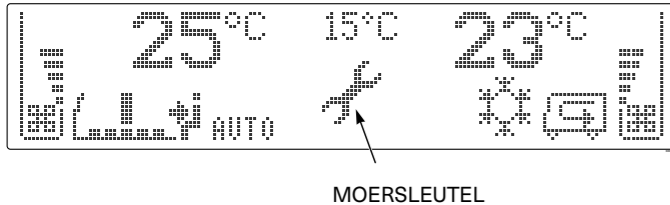

MOERSLEUTEL

**Elk ROOD alarm zal de compressor uitschakelen. Dit betekent dat de koeling (en airconditioningverwarming in het geval van warmtepompunits) stopt met werken.**

Als een GEEL alarm in het systeem verschijnt:

- GEVARENDRIEHOEK wordt weergegeven op het display.
- Akoestisch waarschuwingssignaal klinkt (één lange piep).
- Regel zo snel mogelijk een reparatie.

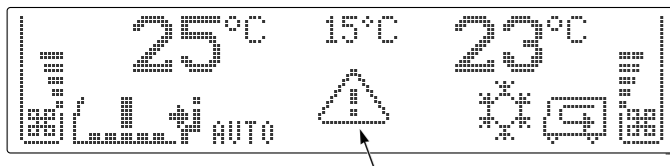

GEVARENDRIEHOEK

Alarmcodes worden in het geheugen opgeslagen om mogelijke foutcondities te identificeren. De alarmrecords kunnen worden weergegeven op het bestuurderspaneel door lang op de F-knop te drukken (3 sec.).

Alarmsymbolen kunnen worden verwijderd door het besturingssysteem opnieuw te starten (gebruik de AAN/UIT-knop om uit te schakelen, wacht 2 seconden en schakel dan weer in). Na het herstarten kan het alarmsymbool weer verschijnen als de reden voor het alarm nog steeds bestaat. Als het alarm opnieuw afgaat, start het apparaat dan niet herhaaldelijk opnieuw op, dit heeft geen zin. Neem onmiddellijk contact op met Onderhoud of Thermo King.

## EENVOUDIG TE SELECTEREN

### Instelling

<b>Start</b>		Houd de 3 knoppen AUTO Bestuurder en AUTO Passagier en SMOG gedurende 3 seconden ingedrukt om het hoofdmenu te openen.
<b>Menu</b>		Druk herhaaldelijk op de RODE en BLAUWE knoppen aan de RECHTERKANT om door het functiemenu te bladeren (functie <b>OMHOOG</b> en <b>OMLAAG</b> ).
<b>Selecteren</b>		Druk op de F-knop (functie <b>ENTER</b> ) om het gewenste item (map, submenu) te selecteren.
<b>Bovenste niveau</b>		Druk op de knop AUTO om terug te gaan naar het bovenliggende menu (functie <b>ESC</b> ).
<b>Wijzigen</b>		Om de waarde voor het geselecteerde (gemarkeerde) item te wijzigen, drukt u herhaaldelijk op de RODE en BLAUWE knoppen aan de LINKERKANT.
<b>Volgende</b>		Selecteer het volgende item met de RODE en BLAUWE knoppen aan de RECHTERKANT. (Functies <b>LINKS</b> en <b>RECHTS</b> .)
<b>Voltooien</b>		Druk kort op de AAN/UIT-knop om het hoofdmenu te verlaten.

In de Instelmodus kan de operator het Instelmenu steeds verlaten door op de AAN/UIT-knop te drukken. Als een functie is geselecteerd en een waarde wordt gewijzigd, wordt de wijziging direct in het geheugen opgeslagen.

Als het contact is uitgeschakeld, toont het display de datum en tijd voor de volgende 12 seconden. Als de timer van de voorverwarmer is ingeschakeld, is het timerpictogram altijd zichtbaar.

Als het bestuurderspaneel AAN is en de tijd bereikt de ingestelde tijd van de voorverwarmer, wordt er geen actie ondernomen, de voorverwarmer start niet, omdat de bestuurder aanwezig is.

## EENVOUDIG TE BEKIJKEN EN VAST TE STELLEN

### Display

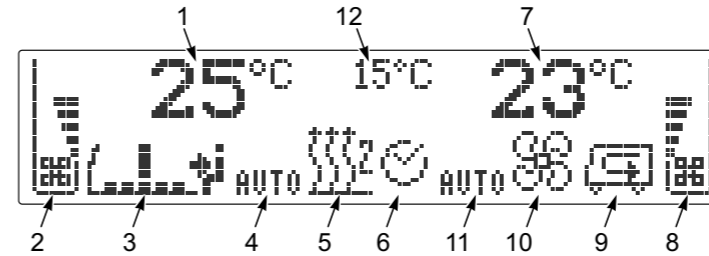

1	Instelpunt voor temperatuur in bestuurdersgedeelte*
2	Bestuurdersgebied - luchtstroomindicator (ventilatorsnelheid frontbox)
3	Indicator luchtstroomrichting (positie luchtverdelingsklep)
4	Pictogram van automatische modus voor frontbox
5	Pictogram van voorverwarming
6	Pictogram van timer voorverwarming
7	Instelpunt voor temperatuur in passagiersgedeelte*
8	Passagiersgedeelte - luchtstroomindicator (ventilatorsnelheid HVAC-unit)
9	Pictogram van SMOG
10	Pictogram van bedrijfsmodus van HVAC-unit
11	Automatische modus van de ventilatorsnelheid voor het passagiersgedeelte
12	Omgevingstemperatuur*

\* Afhankelijk van systeemconfiguratie, bestuurderspaneel of CANAIRE-systeeminstelling.



**THERMO KING**

**CANAIRE™**

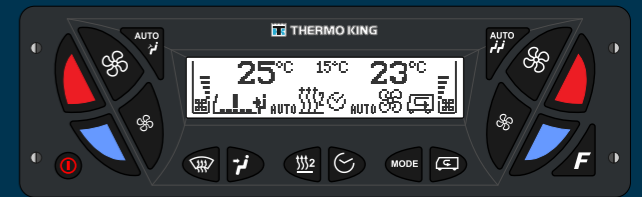

**CANAIRE-  
bestuurderspaneel**

**Beknpte  
bedieningshandleiding  
voor bestuurders**

**Nieuwe release**

# EENVOUDIG TE STARTEN

## Omschrijving

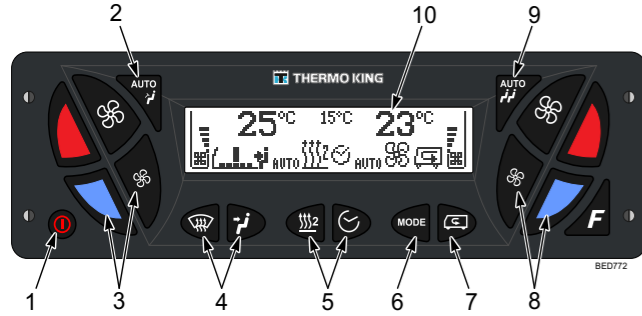

<b>1</b>		<b>AAN/UIT-knop</b> Twee mogelijkheden wanneer het paneel wordt ingeschakeld: • Leeg scherm ▶ Bestuurspaneel is ingeschakeld maar buiten werking ▶ Om te beginnen drukt u op de AAN/UIT-knop. • Standaard bedieningsscherm.
<b>2</b>		Automatische regeling van ventilatorsnelheid - bestuurdersgedeelte
<b>3</b>		Instelling temperatuur en luchtstroom voor bestuurdersgedeelte. • Om een hogere temperatuur in te stellen, drukt u op de RODE knop. • Om een lagere temperatuur in te stellen, drukt u op de BLAUWE knop. • Om een hogere luchtstroom voor voorruit/bestuurdersgedeelte in te stellen, drukt u op de knop met grote ventilator. Voor minder luchtstroom drukt u op de knop met kleine ventilator.
<b>4</b>		Luchtstroomrichting (positie luchtverdelingsklep) • Om de richting van de luchtstroom tussen de voorruit en de bestuurder te veranderen of om de ontdooifunctie te starten.
<b>5</b>		Bedieningsknoppen voorverwarmer
<b>6</b>		Knop voor HVAC-bedrijfsmodus • Om de werksmodus van de HVAC-unit te wijzigen, drukt u herhaaldelijk op de knop.
<b>7</b>		SMOG-modusknop* Schakelt een van de SMOG-modi IN. Lees de paragraaf Regeling bestuurdersgedeelte, punt 7 voor details.
<b>8</b>		Instelling temperatuur en luchtstroom voor passagiersgedeelte. • Om een hogere temperatuur in te stellen, drukt u op de RODE knop. • Om een lagere temperatuur in te stellen, drukt u op de BLAUWE knop. • Om een hogere luchtstroom voor passagiersgedeelte in te stellen, drukt u op de knop met grote ventilator. Voor minder luchtstroom drukt u op de knop met kleine ventilator.
<b>9</b>		Automatische regeling van ventilatorsnelheid - passagiersgedeelte
<b>10</b>		Grafisch lcd-display

\* Hangt af van de systeemconfiguratie.

# EENVOUDIG IN TE STELLEN

## Regeling voorverwarmer

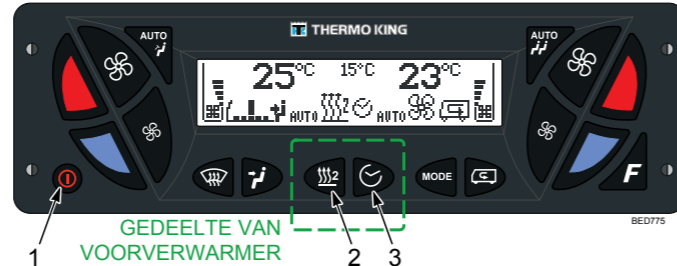

<b>1</b>		<b>AAN/UIT-knop</b>
<b>2</b>		• Druk eenmaal voor onmiddellijke start van voorverwarmer. • Druk nogmaals om de voorverwarmer te stoppen.
<b>3</b>		Knop voor <b>TIMER VOORVERWARMER</b> Druk kort om de timer te activeren. Druk lang (meer dan 3 seconden) om de waktijd van de voorverwarmer in te stellen.  <b>a</b> Druk herhaaldelijk om te scrollen tussen dagen, uren of minuten.  <b>b</b> Druk herhaaldelijk om de dagen, uren of minuten in te stellen.  <b>c</b> Herhaal stappen <b>a</b> en <b>b</b> .  Druk kort op de AAN/UIT-knop of de knop Auto voor het passagiersgedeelte.

# EENVOUDIG TE BEDIENEN

## Temperatuurregeling bestuurdersgebied

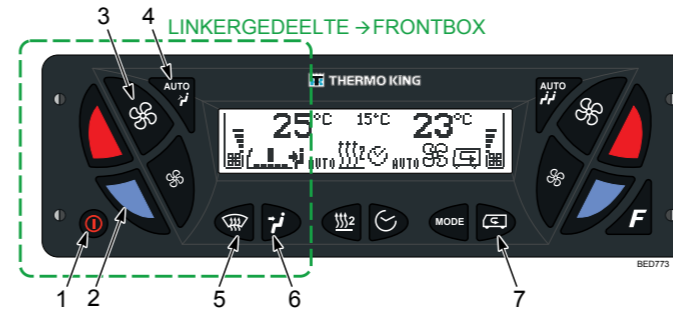

<b>1</b>		<b>AAN/UIT-knop</b>
<b>2</b>		Instellen temperatuur in bestuurdersgedeelte ROOD - hogere temperatuur is vereist BLAUW - lagere temperatuur is vereist OPMERKING: door de linker RODE of BLAUWE knop lang in te drukken (meer dan 3 seconden) stelt u de maximale of minimale instelpunten van de frontbox in. Als u nogmaals lang op deze knoppen drukt, worden de hoge of lage modi ingeschakeld. Met een korte druk op de linker BLAUWE of RODE knop verlaat u deze modus.
<b>3</b>		Handmatig instellen van de luchtstroom (ventilatorsnelheid bestuurdersgedeelte) GROTE ventilator - meer luchtstroom KLEINE ventilator - minder luchtstroom
<b>4</b>		Automatische regeling van ventilatorsnelheid - bestuurdersgedeelte
<b>5</b>		Instellen van luchtstroomrichting (positie luchtverdelingsklep) Kort indrukken - lucht naar voorruit Lang indrukken - ONTDOOI/CONDENSVRIJ-functie
<b>6</b>		Instellen van luchtstroomrichting (positie luchtverdelingsklep) Kort indrukken - lucht naar bestuurdersstoel
<b>7</b>		SMOG-modusknop* Schakelt een van de SMOG-modi IN of UIT. Druk herhaaldelijk om door de afzonderlijke modi te bladeren. Elke modus bepaalt welk deel van het voertuig wordt gesloten of geopend voor buitenlucht. De SMOG-modus wordt automatisch beëindigd na een vooraf ingestelde tijdsperiode.  Luchtstroom voertuig gesloten Luchtstroom voertuig geopend Luchtstroom in bestuurdersgedeelte gesloten Luchtstroom in bestuurdersgedeelte geopend Luchtstroom in passagiersgedeelte gesloten Luchtstroom in passagiersgedeelte geopend

\* Hangt af van de systeemconfiguratie.

# EENVOUDIG TE BEDIENEN

## Temperatuurregeling passagiersgebied

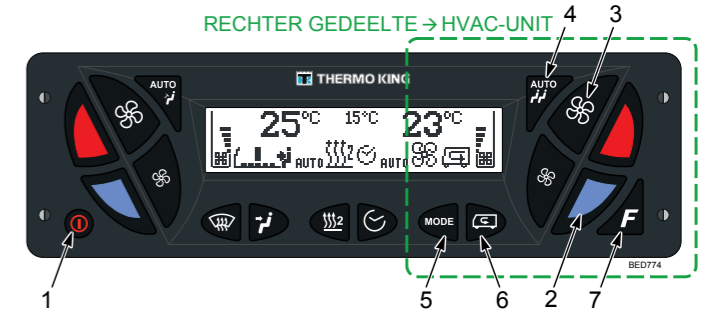

<b>1</b>		<b>AAN/UIT-knop</b>
<b>2</b>		Instellen temperatuur in passagiersgedeelte ROOD - hogere temperatuur is vereist BLAUW - lagere temperatuur is vereist OPMERKING: door lang (meer dan 3 seconden) op de RODE of BLAUWE knop rechts te drukken, worden de maximale of minimale instelpunten van het passagiersgedeelte ingesteld. Als u nogmaals lang op deze knoppen drukt, worden de hoge (Hi) of lage (Lo) modi ingeschakeld. Met een korte druk op de rechter BLAUWE of RODE knop verlaat u deze modus.
<b>3</b>		Handmatig instellen van de luchtstroom (ventilatorsnelheid passagiersgedeelte) GROTE ventilator - meer luchtstroom KLEINE ventilator - minder luchtstroom
<b>4</b>		Automatische regeling van ventilatorsnelheid - passagiersgedeelte
<b>5</b>		Bedrijfsmodus van HVAC-unit Ventilatie Verwarming* Koeling* AUTO-modus*  Opnieuw verwarmen* (symbool met TWEE DRUPPELS - indien beschikbaar en geconfigureerd)
<b>6</b>		SMOG-modusknop* Schakelt een van de SMOG-modi IN. Lees de paragraaf Regeling bestuurdersgedeelte, punt 7 voor details.
<b>7</b>		De F-knop*

\* Hangt af van de systeemconfiguratie.