

## EINFACHE ANZEIGE UND BESTIMMUNG

### Alarme

Das CANAIRE-Regelsystem verwendet ein duales Alarmsystem mit zwei Signalstufen:

- ALARM (ROTHER Alarm)
- WARNUNG (GELBER Alarm)

Wenn im System ein ROTER Alarm auftritt:

- Wird auf dem Display das Alarmsymbol WARTUNGSSCHLÜSSEL angezeigt.
- Ist ein akustisches Alarmsignal hörbar – langes Piepen und dann mehrmals kurzes Piepen.
- UMGEHEND reparieren lassen.

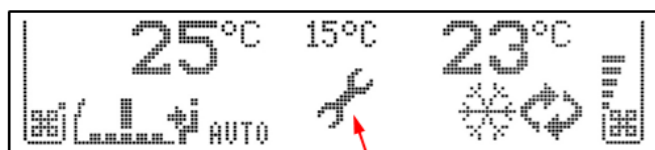

WARTUNGSSCHLÜSSEL

Bei jedem ROTEN Alarm wird das HLK-Gerät in den BELÜFTUNGS-Modus mit automatischer Gebläsedrehzahl geschaltet. Der Fahrer kann die Gebläsedrehzahl manuell ändern. Die Kompressor- und Kondensatorventilatoren werden angehalten.

Wenn im System ein GELBER Alarm auftritt:

- Wird auf dem Display das WARNDREIECK angezeigt.
- Ist ein akustisches Warnsignal hörbar (ein langes Piepen).
- So bald wie möglich reparieren lassen.

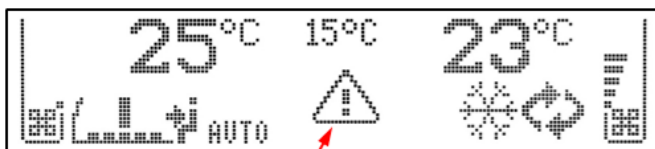

WARNING TRIANGLE  
WARNDREIECK

Alarmcodes werden gespeichert, um mögliche Fehlerursachen zu identifizieren. Die Alarmereignisse können durch langes Drücken der Taste **F** (3 s) auf dem Fahrerbedienfeld angezeigt werden.

Die Alarmsymbole lassen sich durch einen Neustart des Regelsystems entfernen (mit EIN-/AUS-Taste ausschalten, 2 Sekunden warten, wieder einschalten). Wenn die Alarmursache nicht beseitigt wurde, werden nach dem Neustart die Alarmsymbole möglicherweise wieder angezeigt. Tritt der Alarm erneut auf, das Gerät nicht wiederholt neu starten, da keine Veränderung eintritt. Wenden Sie sich umgehend an den Kundendienst oder direkt an Thermo King.

## EINFACHE AUSWAHL

### Einstellung

<b>Start</b>		Zur Anzeige des Hauptmenüs die 3 Tasten AUTO Fahrer, AUTO Fahrgast und SMOG 3 Sekunden lang drücken.
<b>Menü</b>		Tasten mit Ventilatorsymbol RECHTS wiederholt drücken, um durch Funktionsmenü zu blättern (AUF- und AB-Funktion).
<b>Auswahl</b>	<b>F</b>	Zum Auswählen des gewünschten Elements (Ordner, Untermenü) die <b>F</b> -Taste drücken (EINGABE-Funktion).
<b>Oberer Bereich</b>		Zum Zurückkehren auf die obere Menüebene die Taste AUTO drücken (ESC-Funktion).
<b>Änderung</b>		Zur Änderung des Werts für das ausgewählte (hervorgehobene) Element die obere oder untere Taste mit dem Ventilatorsymbol LINKS wiederholt drücken.
<b>Weiter</b>		Nächstes Element mit oberer oder unterer Taste mit Ventilatorsymbol RECHTS auswählen. (LINKS- und RECHTS-Funktion).
<b>Beenden</b>		EIN-/AUS-Taste kurz drücken.

Im Einstellungsmodus kann der Bediener das Einstellungsmenü jederzeit durch Drücken der EIN-/AUS-Taste verlassen. Es werden keine Änderungen vorgenommen. Wenn eine Funktion ausgewählt oder ein Wert geändert wird, wird diese Änderung automatisch gespeichert.

Bei Ausschalten der Zündung zeigt das Display für die nächsten 12 Sekunden Datum und Uhrzeit an. Bei eingeschaltetem Standheizungstimer ist das Symbol für denselben Zeitraum sichtbar.

Wenn das Fahrerbedienfeld während der Standheizungszeit eingeschaltet ist, erfolgt keine Aktion. Die Standheizung wird nicht automatisch eingeschaltet.

## EINFACHE ANZEIGE UND BESTIMMUNG

### Display

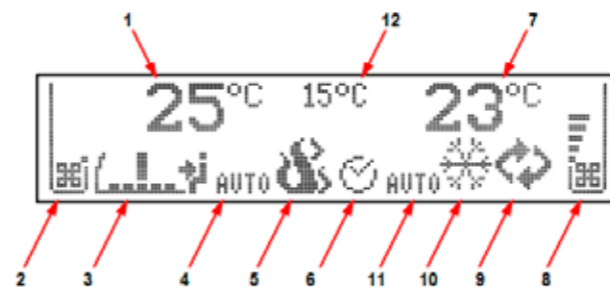

1	Temperatursollwert Fahrerbereich*
2	Fahrerbereich – Luftstromanzeige (Gebläseleistung Frontbox)
3	Anzeige Luftstrom-Richtung (Positionseinstellung der Luftverteilungsklappe)
4	Symbol für Frontbox-Automatikbetrieb
5	Symbol für Standheizung
6	Symbol für Standheizungstimer
7	Temperatursollwert Fahrgastbereich*
8	Fahrgastbereich – Luftstromanzeige (Gebläseleistung HLK-Gerät)
9	SMOG-Symbol
10	Symbol für HLK-Betriebsmodus
11	Symbol für HLK-Automatikbetrieb
12	Umgebungstemperatur*

\* Von der Systemkonfiguration, der Einstellung der Fahrerbedieneinheit oder des CANAIRE-Systems abhängig.

Weitere Details und Informationen zu Lernprogrammen erhalten Sie bei Ihrem Thermo King-Kundendienstleiter.

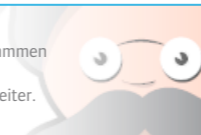

**THERMO KING**

**CANAIRE™**

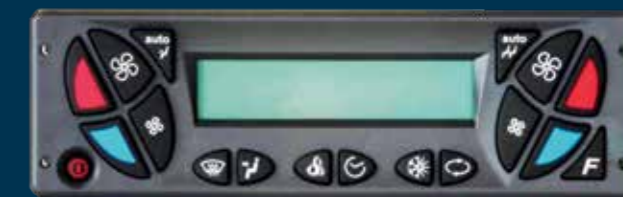

**CANAIRE-Fahrerbedienfeld**

**Fahrerbetriebsanleitung**

# EINFACHES EINSCHALTEN

## Beschreibung

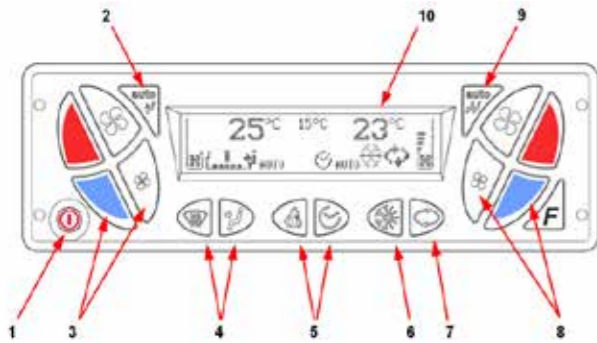

1	EIN-/AUS-Taste Zwei Möglichkeiten bei Reglerbetrieb: Begrüßungsanzeige mit Datum/Uhrzeit ▶ Fahrerhausregler ist eingeschaltet, aber nicht in Betrieb. ▶ Zum Starten EIN-/AUS-Taste drücken. • Standard-Betriebsanzeige.
2	Automatische Steuerung der erforderlichen Temperatur** – Fahrerbereich
3	Temperatur- und Luftstromeinstellung für Fahrerbereich** • Temperatureinstellung erhöhen: ROTE Taste • Temperatureinstellung senken: BLAUE Taste** • Zum Einstellen eines stärkeren Luftstroms für die Windschutzscheibe / den Fahrerbereich die Taste mit dem großen Ventilatorsymbol drücken; für geringeren Luftstrom die Taste mit dem kleinen Ventilatorsymbol drücken.
4	Richtung des Luftstroms (Positionseinstellung der Luftverteilungsklappe) • Zum Ändern der Luftstrom-Richtung zwischen Windschutzscheibe und Fahrer oder zum Starten der Abtaufunktion.
5	Regeltasten für Standheizung
6	Taste für HLK-Betriebsmodus • Zum Ändern des HLK-Betriebsmodus die Taste wiederholt drücken.
7	SMOG-Taste • Zum Schließen der Luftklappen des HLK-Geräts und der Frontbox diese Taste drücken. • Der SMOG-Modus wird nach einem festgelegten Zeitraum automatisch beendet. • Zum Abbrechen die SMOG-Taste erneut drücken.
8	Temperatur- und Luftstromeinstellung für Fahrgastbereich • Temperatureinstellung erhöhen: ROTE Taste, Temperatureinstellung senken: BLAUE Taste. • Zum Einstellen eines stärkeren Luftstroms die Taste mit dem großen Ventilatorsymbol drücken; für geringeren Luftstrom die Taste mit dem kleinen Ventilatorsymbol drücken.
9	Automatische Steuerung der erforderlichen Temperatur – Fahrgastbereich
10	Grafisches LCD-Display

# EINFACHE EINSTELLUNG

## Standheizungssteuerung

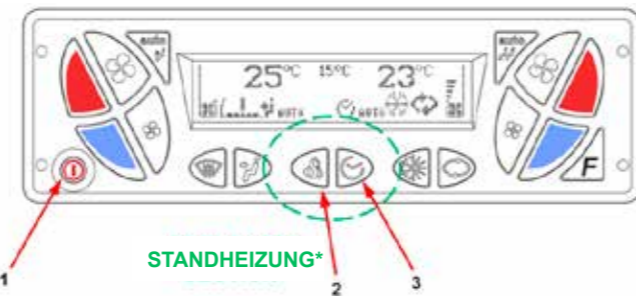

1	EIN-/AUS-Taste
2	 • Zum sofortigen Start der Standheizung drücken. • Erneut drücken, um Standheizungsbetrieb zu beenden.
3	STANDHEIZUNGSTIMER-Taste Kurz drücken – Timer aktivieren. Lang drücken (länger als 3 Sekunden) – Startzeit für Standheizung einstellen: Einstellen von ▶ STUNDEN Obere oder untere Taste mit Ventilatorsymbol LINKS wiederholt drücken. <b>a</b> <b>b</b> Nächster Schritt ▶ MINUTEN • Untere Taste mit Ventilatorsymbol RECHTS drücken. <b>c</b> Einstellen von ▶ MINUTEN Obere oder untere Taste mit Ventilatorsymbol LINKS wiederholt drücken. <b>d</b> Nächster Schritt ▶ ARBEITSTAGE Untere Taste mit Ventilatorsymbol RECHTS drücken. <b>e</b> Einstellen von ▶ TAG Nach Bedarf obere oder untere Taste mit Ventilatorsymbol LINKS drücken. Der ausgewählte Arbeitstag ist unterstrichen. <b>f</b> Die Schritte 4 und 5 für jeden weiteren Tag wiederholen. Beenden EIN-/AUS-Taste kurz drücken oder AUTO-Taste für Fahrgastbereich drücken.

# EINFACHE NUTZUNG

## Klimaregelung für Fahrerbereich

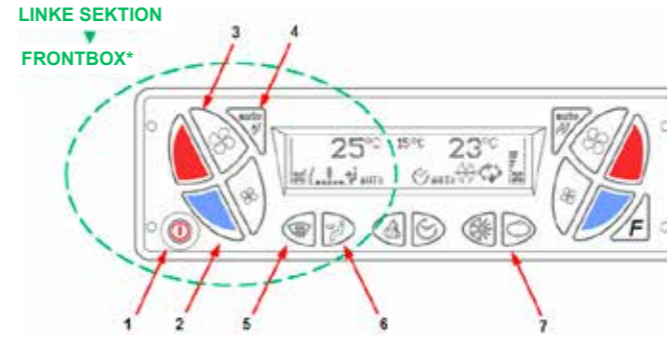

1	EIN-/AUS-Taste
2	Temperatureinstellung Fahrerbereich** ROT – Temperatur erhöhen BLAU – Temperatur senken HINWEIS: 3 Sekunden lang linke ROTE oder BLAUE Taste drücken, um permanenten Heiz- oder Kühlbetrieb der Frontbox einzurichten (was erforderlich ist). Auf dem Display wird für den Fahrerbereich „Hi“ (Hoch) oder „Lo“ (Niedrig) angezeigt. Zum Abbrechen dieser Funktion die linke ROTE oder BLAUE Taste drücken.
3	Manuelle Luftstromeinstellung (Gebläseleistung der Luftverteilung) GROSSER Ventilator – stärkerer Luftstrom KLEINER Ventilator – schwächerer Luftstrom
4	Automatische Steuerung der erforderlichen Temperatur** – Fahrerbereich
5	Richtung des Luftstroms (Positionseinstellung der Luftverteilungsklappe) Kurz drücken – Luft auf Windschutzscheibe Lang drücken – ABTAU/ANTIBESCHLAG-Funktion
6	Luft auf Fahrersitz
7	SMOG-Taste Zum Schließen der Luftklappen des HLK-Geräts und der Frontbox* diese Taste drücken. Der SMOG-Modus wird automatisch nach einem voreingestellten Zeitraum beendet. Zum manuellen Beenden die SMOG-Taste erneut drücken.

\*Abhängig von Systemkonfiguration.  
\*\* Der Kompressor wird immer durch das HLK-Gerät gesteuert. Wenn die Kühlfunktion nur für die Frontbox erforderlich ist, startet der Kompressor nicht.

# EINFACHE NUTZUNG

## Klimaregelung für Fahrgastbereich

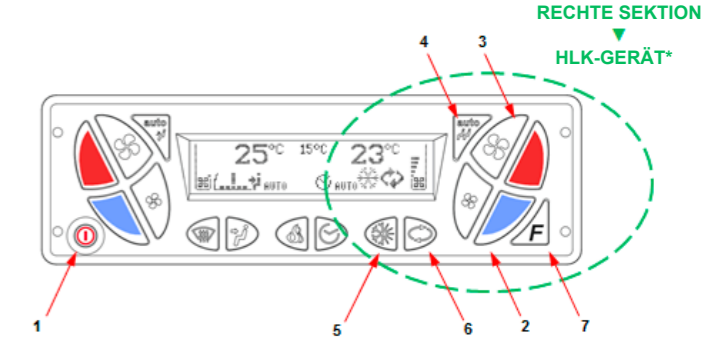

1	EIN-/AUS-Taste
2	Temperatureinstellung Fahrgastbereich ROT – Temperatur erhöhen BLAU – Temperatur senken
3	Manuelle Luftstromeinstellung (HLK-Gebläseleistung) GROSSER Ventilator – stärkerer Luftstrom KLEINER Ventilator – schwächerer Luftstrom
4	Automatische Steuerung der erforderlichen Temperatur – Fahrgastbereich
5	Betriebsmodi des HLK-Geräts Ventilation Heizung* Kühlung* Automatikbetrieb* Nachwärmen* (ZWEI TROPFEN-Symbol – sofern vorhanden und konfiguriert)
6	SMOG-Taste Zum Schließen der Luftklappen des HLK-Geräts und der Frontbox diese Taste drücken. Der SMOG-Modus wird automatisch nach einem voreingestellten Zeitraum beendet. Zum manuellen Beenden die SMOG-Taste erneut drücken.
7	<b>F</b> -Taste*